

特殊切手「美術の世界シリーズ 第5集」の発行

日本郵便株式会社（東京都千代田区、代表取締役社長 衣川 和秀）は、魅力ある名作絵画などの美術品を題材として特殊切手「美術の世界シリーズ 第5集」を発行します。

第5集は「白の世界」がテーマです。

1 発行する郵便切手の内容

名 称	美術の世界シリーズ 第5集	
発 行 日	2023年8月2日（水）	
種 類	63円郵便切手（シール式）	84円郵便切手（シール式）
シ ー ト 構 成 ・ 意 匠		
	<p>(1) 「鳩桜花図高浮彫花瓶」(部分) 初代宮川香山</p> <p>(2) 「桜図」(部分)長谷川久蔵</p> <p>(3) 「那智」奥村土牛</p> <p>(4) 「星」(部分)北野恒富</p> <p>(5) 「十二ヵ月花鳥図貼付屏風」(部分) 酒井抱一</p> <p>(6) 「睡れる幼きモデル」児島虎次郎</p> <p>(7) 「朝顔狗子図杉戸」(部分)円山応挙</p> <p>(8) 「レースの帽子の少女」(部分) ピエール・オーギュスト・ルノワール</p> <p>(9) 「雪のアルジャントウイユ」 クロード・モネ</p> <p>(10) 「シロクマ」(部分) フランソワ・ポンポン</p>	<p>(1) 「鳩桜花図高浮彫花瓶」(一対のうち 右側)初代宮川香山</p> <p>(2) 「桜図」(部分)長谷川久蔵</p> <p>(3) 「城」奥村土牛</p> <p>(4) 「星」北野恒富</p> <p>(5) 「十二ヵ月花鳥図貼付屏風」(部分) 酒井抱一</p> <p>(6) 「少女」南薫造</p> <p>(7) 「朝顔狗子図杉戸」(部分)円山応挙</p> <p>(8) 「ピアノを弾く妻イーダのいる室内」 ヴィルヘルム・ハンマースホイ</p> <p>(9) 「レースの帽子の少女」 ピエール・オーギュスト・ルノワール</p> <p>(10) 「シロクマ」 フランソワ・ポンポン</p>
所 蔵 元	<p>(1) 国立工芸館</p> <p>(2) 総本山智積院</p> <p>(3) 山種美術館</p> <p>(4) 大阪市立美術館</p> <p>(5) 出光美術館</p> <p>(6) 大原美術館</p> <p>(7) 東京国立博物館</p> <p>(8) ポーラ美術館</p>	<p>(1) 国立工芸館</p> <p>(2) 総本山智積院</p> <p>(3) 山種美術館</p> <p>(4) 大阪市立美術館</p> <p>(5) 出光美術館</p> <p>(6) 東京国立近代美術館</p> <p>(7) 東京国立博物館</p> <p>(8) 国立西洋美術館</p>

	(9) 国立西洋美術館 (10) 群馬県立館林美術館	(9) ポーラ美術館 (10) 群馬県立館林美術館
売 価	630 円 (シート単位で販売します。)	840 円 (シート単位で販売します。)
小 切 寸 法	(1) 縦 26.5 mm×横 23.5 mm (2) 縦 28.0 mm×横 28.5 mm (3) 縦 29.5 mm×横 23.5 mm (4) 縦 28.0 mm×横 22.5 mm (5) 縦 26.5 mm×横 26.5 mm (6) 縦 32.0 mm×横 21.5 mm (7) 縦 29.5 mm×横 22.5 mm (8) 縦 28.5 mm×横 25.5 mm (9) 縦 28.5 mm×横 27.0 mm (10) 縦 30.5 mm×横 23.5 mm	(1) 縦 37.0 mm×横 28.5 mm (2) 縦 30.0 mm×横 36.5 mm (3) 縦 32.0 mm×横 32.0 mm (4) 縦 40.0 mm×横 27.5 mm (5) 縦 45.0 mm×横 25.0 mm (6) 縦 33.5 mm×横 30.0 mm (7) 縦 34.5 mm×横 34.5 mm (8) 縦 34.0 mm×横 34.5 mm (9) 縦 32.0 mm×横 33.0 mm (10) 縦 31.5 mm×横 34.5 mm
印 面 寸 法	(1) 縦 23.5 mm×横 20.5 mm (2) 縦 25.0 mm×横 25.5 mm (3) 縦 26.5 mm×横 20.5 mm (4) 縦 25.0 mm×横 19.5 mm (5) 縦 23.5 mm×横 23.5 mm (6) 縦 29.0 mm×横 18.5 mm (7) 縦 26.5 mm×横 19.5 mm (8) 縦 25.5 mm×横 22.5 mm (9) 縦 25.5 mm×横 24.0 mm (10) 縦 27.5 mm×横 20.5 mm	(1) 縦 34.0 mm×横 25.5 mm (2) 縦 27.0 mm×横 33.5 mm (3) 縦 29.0 mm×横 29.0 mm (4) 縦 37.0 mm×横 24.5 mm (5) 縦 42.0 mm×横 22.0 mm (6) 縦 30.5 mm×横 27.0 mm (7) 縦 31.5 mm×横 31.5 mm (8) 縦 31.0 mm×横 31.5 mm (9) 縦 29.0 mm×横 30.0 mm (10) 縦 28.5 mm×横 31.5 mm
シ ー ト 寸 法	縦 86.0 mm×横 187.0 mm	縦 127.0 mm×横 187.0 mm
助 言 ・ 監 修	高岸 輝 (東京大学大学院人文社会系研究科 教授)	
切 手 デ ザ イ ン	楠田 祐士 (切手デザイナー)	
版 式 刷 色	オフセット 5 色・ニス加工	
発 行 枚 数	800 万枚 (80 万シート)	2,000 万枚 (200 万シート)
販 売 場 所	<ul style="list-style-type: none"> ・ 全国の郵便局など <small>(注1)</small> ・ 「郵便局のネットショップ」 <small>(注2)</small> ・ 銀座郵便局での通常払込みによる通信販売 	

(注1) 一部の郵便局においては、お取り寄せとなる場合があります。

売り切れる場合もありますので、あらかじめご了承ください。

(注2) 「郵便局のネットショップ」への掲載は、2023年8月2日(水)の予定です。

2 発行する郵便切手のデザインについて

美術の世界シリーズの第5集は、「白の世界」です。白は紙や絹、陶磁器の地肌など彩色を行うための基盤の役割を果たすとともに、水流、雪、花卉、動物の体毛、屋内外の光線など、自然が作り出す色彩としても用いられます。絵具としての白には、鉛の化合物である鉛白、貝殻を砕いたカルシウムを原料とする胡粉こひんなどがあり、それぞれ微妙に色調を異にします。豊かなバリエーションをもつ白が、赤・青・緑・黄・黄金といった明快な彩色と組み合わせることによって、作品は生き生きとした表情を見せることとなります。今回は、日本と西洋の絵画・彫刻・工芸の中から、白が印象的な作品を集めてお届けします。

〈63 円シート〉

- (1) 「鳩桜花図高浮彫花瓶」初代宮川香山 国立工芸館蔵 (Photo: National Crafts Museum / DNPartcom)
初代宮川香山 (1842~1916) は江戸幕末から大正時代にかけて活躍した陶芸家。京都の真葛焼まくずやきの窯元の子として生まれ、明治維新後に横浜へと移り、太田焼おおたやきと称して主に外国向けの陶磁器を制作しました。本作は明治前期の 1871~82 年頃に制作された花瓶で、鳩や桜花を精巧な高浮彫で表現しており、地の白色との微妙な色合いの違いによって、花鳥の立体感をひととき強調しています。
- (2) 「桜図」長谷川久蔵 総本山智積院蔵
長谷川久蔵 (1568~93) は桃山時代に活躍した絵師で、巨匠・長谷川等伯はせがわとうはくの子にあたります。父子で参加した智積院の障壁画制作では、久蔵が春の「桜図」を担当しました。金箔の地に巨樹を描くのは、この時代の大きな特徴ですが、久蔵の描く桜は大木でありながらも繊細な枝ぶりで、胡粉を盛り上げ立体的に表現した桜の花弁もまた、装飾的な優美さを示しています。
- (3) 「那智」奥村土牛 山種美術館蔵
奥村土牛 (1889~1990) は、昭和期を代表する日本画家。院展を舞台に活躍し、簡潔な構図とみずみずしい色彩の対比を得意としました。本作は和歌山県南部にある那智の滝を描いたもので、熊野三山のひとつ那智大社の御神体です。鎌倉時代の「那智瀧図」(根津美術館蔵)の構図を下敷きにしなが、黄葉に水流の白色を並置し、霊地のもつ厳肅さと風景画としての華やかさを両立させています。
- (4) 「星」北野恒富 大阪市立美術館蔵
北野恒富 (1880~1947) は金沢生まれの日本画家で、明治から昭和にかけて大阪を拠点に活躍しました。特に美人画に定評があり、都市に生きるモダンな女性の美しさを追求しています。本作は 1939 年に制作されたもので、夏の夜空の深い青を背景に、女性の肌の白さや浴衣の白さが幻想的に浮かび上がっています。
- (5) 「十二月花鳥図貼付屏風」酒井抱一 出光美術館蔵
酒井抱一 (1761~1828) は、姫路藩主酒井家の次男として江戸藩邸に生まれ、同時代の文化人たちと交わりながら画業を展開しました。特に、尾形光琳おがたこうりんに私淑し、その画業の顕彰を行うとともに、装飾的な画風を継承しています。大輪の紅白の牡丹ぼたんに、アゲハチョウやモンシロチョウを配したこの図は、四季の花鳥のうち、旧暦の四月に相当します。
- (6) 「睡れる幼きモデル」児島虎次郎 大原美術館蔵
児島虎次郎 (1881~1929) は岡山県出身の洋画家。東京美術学校卒業後にフランス、ベルギーに渡って画業の研鑽を積むとともに、郷土の実業家・大原孫三郎おおはらまごさぶろうの協力を得てヨーロッパの美術品を購入し、大原美術館コレクションの基礎を築きました。本作ではモデルとなった幼い少女のかわいらしい寝姿が、画面全体のなかに白く浮かび上がっています。
- (7) 「朝顔狗子図杉戸」円山応挙 東京国立博物館蔵 (Image: TNM Image Archives)
円山応挙 (1733~95) は丹波国(京都府)の出身で、京都に出て狩野派や中国画、西洋画の遠近法などを学び、写実的な画風で一世を風靡しました。本図は天明 4 年 (1784) に尾張国(愛知県)の明眼院みょうげんいんのために描いた障壁画の一部で、杉戸に朝顔と子犬を配しています。杉の木目を背景に、子犬の真っ白な毛が浮かび上がり、あどけない表情やしぐさが強調されています。

- (8) 「レースの帽子の少女」 ピエール・オーギュスト・ルノワール
ポーラ美術館蔵（画像提供：ポーラ美術館 / DNPartcom）
ピエール・オーギュスト・ルノワール（1841～1919）はフランスで活躍した印象派の画家で、特に人物画を得意としました。筆触を活かした光の表情の把握に優れており、本作では淡い青や緑をバックに、少女の表情やレースの帽子が陽光のもとで輝いています。
- (9) 「雪のアルジャントゥイユ」 クロード・モネ 国立西洋美術館蔵（Photo: NMWA / DNPartcom）
クロード・モネ（1840～1926）は、フランスで活躍した印象派の画家。季節や天候によって刻々と変化する屋外の風景をしばしば描いています。本作はパリ郊外の町、アルジャントゥイユの駅の周辺を描いたもので、冬の弱々しい光に照らされた、屋根や樹木に積もる雪、路上の積雪の質感を繊細に描き分けています。
- (10) 「シロクマ」 フランソワ・ポンポン 群馬県立館林美術館蔵
フランソワ・ポンポン（1855～1933）は、19世紀から20世紀前半のフランスで活躍した彫刻家。特に動物の彫刻を得意とし、その形態を抽象化した作風に特徴があります。本作でも、シロクマの大きな体をシンプルな形で表現し、毛の色は大理石の白さをうまく活かしています。

〈84円シート〉

- (3) 「城」 奥村土牛 山種美術館蔵
奥村土牛が姫路城をモチーフとして1955年に描いた作品です。姫路城は白鷺城しらさぎじょうとも呼ばれ、漆喰の白壁に特徴がありますが、本作では大天守・小天守・櫓の連立する構造を大胆にトリミングし、青空を背景に浮かび上がらせています。見上げるような構図によって、天守群の壮大なボリューム感が強調されています。
- (6) 「少女」 南薫造 東京国立近代美術館蔵（Photo: MOMAT / DNPartcom）
南薫造（1883～1950）は明治から昭和にかけて活躍した洋画家。東京美術学校を経て渡欧し、イギリスやフランスに滞在しました。本作は、パリで描かれたもので、屋外のおだやかな光が全体を包み、静かな光と影の中に、少女の白い服がひととき映えています。
- (8) 「ピアノを弾く妻イーダのいる室内」 ヴィルヘルム・ハンマースホイ
国立西洋美術館（Photo: NMWA / DNPartcom）
ヴィルヘルム・ハンマースホイ（1864～1916）は、19世紀から20世紀初頭のデンマークで活躍した画家。特に室内の人物画を得意とし、北欧の静かな光線が窓から差し込む情景をしばしば描いています。本作でも、白い壁面やドアに反射した光の表情を克明に捉えています。

3 美術作品の所蔵元について

各美術作品の所蔵元の情報は次のとおりです（切手に関する照会は所蔵元ではなく、弊社お問い合わせ先までお願いします）。

なお、作品は常に展示されているとは限りません。

所蔵元	住所	Web サイト
国立工芸館	〒920-0963 石川県金沢市出羽町 3-2	https://www.momat.go.jp/craft-museum/
総本山智積院	〒605-0951 京都府京都市東山区東瓦町 964 番地	https://chisan.or.jp/
山種美術館	〒150-0012 東京都渋谷区広尾 3-12-36	https://www.yamatane-museum.jp/
大阪市立美術館	〒543-0063 大阪府大阪市天王寺区茶臼山町 1-82 (天王寺公園内)	https://www.osaka-art-museum.jp/
出光美術館	〒100-0005 東京都千代田区丸の内 3-1-1 帝劇ビル 9 階	http://idemitsu-museum.or.jp/
大原美術館	〒710-8575 岡山県倉敷市中央 1-1-15	https://www.ohara.or.jp/
東京国立博物館	〒110-8712 東京都台東区上野公園 13-9	https://www.tnm.jp/
ポーラ美術館	〒250-0631 神奈川県足柄下郡箱根町仙石原小塚山 1285	https://www.polamuseum.or.jp/
国立西洋美術館	〒110-0007 東京都台東区上野公園 7-7	https://www.nmwa.go.jp/
群馬県立館林美術館	〒374-0076 群馬県館林市日向町 2003	https://gmat.pref.gunma.jp/
東京国立近代美術館	〒102-8322 東京都千代田区北の丸公園 3-1	https://www.momat.go.jp/

3 その他

「郵趣のための押印サービス」については別紙 1 をご参照ください。

日本郵便株式会社銀座郵便局において、通信販売を行います。

→通常払込みによる通信販売の詳細は、別紙 2 をご参照ください。

通信販売についてのお知らせ

- 販売業者：販売業者名 日本郵便株式会社
代表者氏名 衣川 和秀
住 所 〒100-8792
東京都千代田区大手町二丁目3番1号 大手町プレイスウエストタワー
受付窓口 お客様サービス相談センター 電話番号：0120-2328-86
受付時間 平日8:00～21:00 / 土・日・休日9:00～21:00
- 支払方法：ゆうちょ銀行の「振替払込書」の払込みによってお支払いいただきます。
- 申込期限：2023年9月4日（月）まで。
なお、申込期限前であっても、販売状況により早期に締め切ることがあります。
通信販売のお申込みを早期に締め切る場合は、弊社Webサイトでお知らせします。
- 商品の引渡し時期：
2023年7月19日（水）までにお申込みの場合は、発行日から順次送付します。
2023年7月20日（木）以降にお申込みの場合は、商品到着までに、入金の確認後からおおむね3週間かかる場合があります。
- 返品に関する特約：
お届けした切手に瑕疵^{かし}があった場合は、到着後、上記受付窓口にご連絡ください。良品と交換いたします。
また、切手の瑕疵^{かし}以外での返品・返金には応じかねます。
- 返金時の対応：
申込締め切り後のご注文のほか、本商品の発行が中止もしくは延期になった場合、販売開始前に注文が販売予定数に達した場合または売り切れ等の場合には、商品代金と送料を現金書留郵便物により返金いたします。なお、お申込み時にお支払いいただいた通常払込み手数料については返金いたしかねますので、ご了承ください。
- ゆうちょ銀行の自動払込みによるお申込み：
特殊切手やふるさと切手を継続して購入をご希望の方は、1回のお申込みで継続して郵便切手のご購入ができる、ゆうちょ銀行の自動払込みを利用した通信販売サービスをご利用いただけます。
お申込みを希望されるお客さまは銀座郵便局 切手普及部にご連絡ください。
銀座郵便局 切手普及部 TEL 03-3524-2126
営業日時 月～金（祝日除く）の9時～17時

【お客さまのお問い合わせ先】

お客様サービス相談センター

<電話番号>

フリーダイヤル ファミリーハート
0120-23-28-86

携帯電話からご利用のお客さま

0570-046-666（通話料はお客さま負担です。）

<ご案内時間>

平日：8:00～21:00

土・日・休日：9:00～21:00

※おかけ間違いのないようご注意ください。

特殊切手「美術の世界シリーズ 第5集」 「郵趣のための押印サービス」

郵趣のための押印サービス

押印には、台紙等に切手を貼って押す「記念押印」と、実際に差し出される郵便物に切手を貼って押す「引受消印」があります。

記念押印は3mm～5mm、引受消印は10mm程度、印面にかかるように押します。

記念押印に用いる日付印は、第二種郵便料金相当額を1単位として、1単位につき1種類で、切手への押印は最少回数で行います。

また、引受消印に用いる日付印は、1通（個）の郵便物等につき1種類です。











押印サービスの実施方法

「郵便窓口」で行うものと、郵便により申し込む「郵頼」の二つの方法があります。

詳細は次のとおりです。

1 郵便窓口での押印（取扱郵便局は別表をご参照ください）

郵便局によっては、押印時間が下表の内容と異なる場合があります。詳しくは、取扱郵便局にお問い合わせください。

種類	絵入り（押印機）	絵入り（手押し）	黒活（和文ハト印）	黒活（機械ハト印）	黒活（欧文ハト印）
使用期間	2023年8月2日（水）のみ	2023年8月2日（水）のみ	2023年8月2日（水）のみ		
取扱郵便局	9:00～19:00	9:00～19:00	9:00～12:00		
別表 1	 記念押印・引受消印	 記念押印・引受消印	 記念押印・引受消印	 記念押印・引受消印	
別表 2		 記念押印・引受消印	 記念押印・引受消印	 記念押印・引受消印	
別表 3		 記念押印・引受消印	 記念押印・引受消印		 記念押印・引受消印

（注1）「絵入り」とは、絵入りハト印のことです。

また、「黒活」とは、和文ハト印、欧文ハト印および機械ハト印を総称するものです。

（注2）「引受消印」のうち、欧文ハト印および機械ハト印は、外国宛てとする郵便物に対するものに限ります。

（注3）押印見本（イメージ画像）の郵便局名の表示および年月日は、それぞれの使用郵便局名および

使用年月日に読み替えます。

2 郵頼による押印

(1) 郵頼の意匠等

種類		絵入り	黒活
取扱郵便局	押印方法	申込期限	
		2023年7月19日(水)(当日消印有効)	
東京中央郵便局	押印機	 <p>記念押印</p>	 <p>記念押印・引受消印</p>
	手押し	 <p>記念押印・引受消印</p>	 <p>記念押印・引受消印</p>

(注1)「絵入り」とは、絵入りハト印のことです。

また、「黒活」とは、和文ハト印、欧文ハト印および機械ハト印の総称です。

(注2)「引受消印」のうち、機械ハト印については、外国宛てとする郵便物に対するものに限ります。

(注3)押印見本(イメージ画像)の郵便局名の表示および年月日は、それぞれの使用郵便局名および使用年月日に読み替えます。

(2) 申込方法

発行する切手ごとに、申し込む郵便局を指定させていただきます。

所要の郵便切手代金(「普通為替」または「定額小為替」によります。以下同じです。)を添え、「記念押印(押印機)」、「記念押印(手押し)」、「引受消印(手押しのみ)」の各別にお申込みください。シート単位で販売するため、必要となるシート数の代金を添えてお申込みいただく必要がありますので、ご注意ください。

郵便切手代金が過剰の場合は差額分を通常切手にてお返しいたします。また、郵便切手代金が不足する場合は別途為替の追加送付をお願いさせていただきます。

なお、既に発行済みの郵便切手、郵便はがき等に対しての郵頼は、受け付けいたしません。

また、黒活(機械ハト印)による押印において、切手の貼付位置は、印影がかかる位置になるよう指定してください(以下の図参照)。

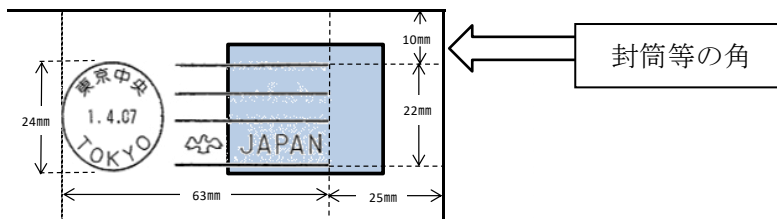

注：押印位置は封筒等の角から測ったものです。印影が切手に届くように貼付位置を指定してください。

ア 記念押印

郵便切手を貼る位置、郵便切手の意匠（種類）、押印箇所等を指定した封筒もしくは台紙またはこれに類するもので、材質が紙であるもの（1枚の大きさが26.7cm×19.7cm以内のもの。ただし、切手シートのまま押印を希望される場合は、22.9cm×16.2cm以上、33.2cm×24.0cm以内のものとしてください。押印機は台紙上部から16.5cmまでの範囲で押印可能です（※右図参照。）および返信用封筒（返送先を明記し、必要な郵便切手を貼り付けたもの）を送付してください。

今回はシール式のため1シートの重さは63円シート2.9g、84円シート4.3gです。返信用封筒の郵便料金にご注意ください。

押印箇所は、光沢紙などのような表面が特殊加工されていない材質の紙にしてください。

なお、申込封筒の表面左横には、それぞれ次のとおり朱書きしてください。

- (ア) 手押しによる押印…「美術5集・手押し（東京中央局）」
- (イ) 押印機による押印…「美術5集・押印機（東京中央局）」

【押印機で押印できる範囲】

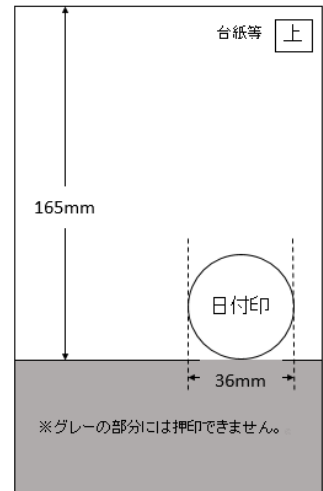

イ 引受消印

郵便切手の意匠（種類）を指定の上、宛名を明記した定形郵便物の大きさの封筒または私製葉書を送付してください。引受消印は、手押しによる押印のみを受け付けます。

なお、残りの切手シートは返送しますので、返信用封筒（返送先を明記し、必要な郵便切手を貼り付けたもの）を同封してください（1シートの重さは63円シート2.9g、84円シート4.3gです。）

また、申込封筒の表面左横には、それぞれ次のとおり朱書きしてください。

「美術5集・引受（東京中央局）」

ウ 申込先（郵頼指定局）

取扱郵便局	押印方法	申込先
東京中央郵便局	手押し	〒100-8994 東京都千代田区丸の内二丁目7番2号 東京中央郵便局 「美術5集・手押し（東京中央局）」郵頼担当係
	押印機	〒100-8994 東京都千代田区丸の内二丁目7番2号 東京中央郵便局 「美術5集・押印機（東京中央局）」郵頼担当係

エ 申込期限

2023年7月19日（水）（当日消印有効）

オ 連絡先の記載

郵頼に関する確認の連絡をする場合があるので、押印指示書に、日中、連絡の取れる電話番号を記載してください。

注：押印指示書とは、購入する切手の種類・枚数（シート数）、貼り付ける切手の種類・貼付位置、押印する消印の種類・押印位置等を、図などを使って具体的に指示していただくものです。

別表1 絵入りハト印（手押し、押印機とも）、和文ハト印および機械ハト印

地方別	郵便局名
北海道	札幌中央
東北	仙台中央
南関東	横浜中央
東京	東京中央（注1）
東海	名古屋中央（注2）
近畿	大阪中央
九州	福岡中央

（注1）切手発行日の東京中央郵便局での押印は、東京中央郵便局窓口等では行わず、京橋郵便局内に東京中央郵便局の記念押印特設会場を開設して行います（なお、郵便局名の表示は「東京中央」です。）。

（注2）切手発行日の名古屋中央郵便局での押印は、名古屋中央郵便局窓口等では行わず、名古屋柳橋郵便局隣接の会議施設で名古屋中央郵便局の記念押印特設会場を開設して行います。

別表2 絵入りハト印（手押し）、和文ハト印および機械ハト印

地方別	郵便局名
信越	長野中央
北陸	金沢中央
東海	岐阜中央
近畿	京都中央および神戸中央
中国	広島中央
沖縄	那覇中央

別表3 絵入りハト印（手押し）、和文ハト印および欧文ハト印

地方別	郵便局名
北海道	旭川中央、函館中央および釧路中央
東北	青森中央、盛岡中央、秋田中央、山形中央および福島中央
関東	水戸中央、宇都宮中央、前橋中央、さいたま中央および千葉中央
南関東	甲府中央
東京	日本橋、京橋、芝、上野、渋谷および新宿
信越	新潟中央
北陸	富山中央および福井中央
東海	静岡中央および津中央
近畿	大津中央、奈良中央および和歌山中央
中国	鳥取中央、松江中央、山口中央および岡山中央
四国	松山中央、徳島中央、高松中央および高知中央
九州	北九州中央、長崎中央、佐賀中央、大分中央、熊本中央、宮崎中央および鹿児島中央

通信販売の実施

種 類	申込略称	申込限度	申込締切日
美術の世界シリーズ 第5集 (63円)	美術5・63	シート単位で 20シートまで	2023年9月4日 (月)

種 類	申込略称	申込限度	申込締切日
美術の世界シリーズ 第5集 (84円)	美術5・84	シート単位で 20シートまで	2023年9月4日 (月)

種 類	申込略称	申込限度	申込締切日
美術の世界シリーズ 第5集 (63円・84円) セット	美術5セット	セット単位で 10セットまで	2023年9月4日 (月)

*美術の世界シリーズ第5集 63円・84円セットは、「美術の世界シリーズ第5集」63円、84円、各1シートのセットです。

申込数量別送金額は下表のとおりです。

申込数量 (シート)	切手代金 (円)	送 料 (円)	合 計 (円)
1	630	440	1,070
2	1,260	440	1,700
3	1,890	440	2,330
4	2,520	440	2,960
5	3,150	440	3,590
6	3,780	460	4,240
7	4,410	460	4,870
8	5,040	460	5,500
9	5,670	460	6,130
10	6,300	460	6,760
11	6,930	460	7,390
12	7,560	460	8,020
13	8,190	460	8,650
14	8,820	460	9,280
15	9,450	460	9,910
16	10,080	460	10,540
17	10,710	460	11,170
18	11,340	460	11,800
19	11,970	460	12,430
20	12,600	460	13,060

申込数量別送金額は下表のとおりです。

申込数量 (シート)	切手代金 (円)	送 料 (円)	合 計 (円)
1	840	440	1,280
2	1,680	440	2,120
3	2,520	460	2,980
4	3,360	460	3,820
5	4,200	460	4,660
6	5,040	460	5,500
7	5,880	460	6,340
8	6,720	460	7,180
9	7,560	460	8,020
10	8,400	460	8,860
11	9,240	460	9,700
12	10,080	460	10,540
13	10,920	460	11,380
14	11,760	460	12,220
15	12,600	530	13,130
16	13,440	530	13,970
17	14,280	530	14,810
18	15,120	530	15,650
19	15,960	530	16,490
20	16,800	530	17,330

申込数量別送金額は下表のとおりです。

申込数量 (シート)	切手代金 (円)	送 料 (円)	合 計 (円)
1	1,470	440	1,910
2	2,940	460	3,400
3	4,410	460	4,870
4	5,880	460	6,340
5	7,350	460	7,810
6	8,820	460	9,280
7	10,290	460	10,750
8	11,760	460	12,220
9	13,230	530	13,760
10	14,700	530	15,230

<通信販売振込先>

口座番号:00140-3-95471 / 加入者名:一般通販係

※ 払込書には、住所・氏名・電話番号・お申し込み頂く切手等の名称(申込略称)・注文数・送金額(切手等代金+郵送料)を明記ください。
 ※ 別途振替手数料がかかります。ご了承ください。