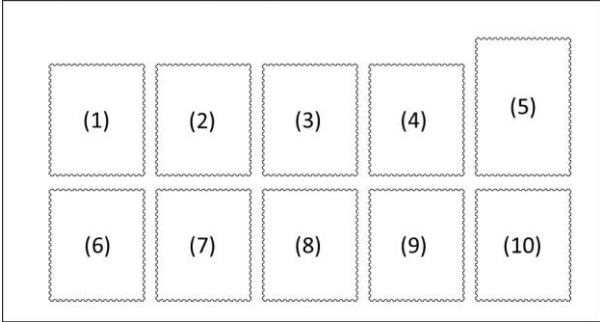

特殊切手「自然の記録シリーズ 第4集」の発行

日本郵便株式会社（東京都千代田区、代表取締役社長 千田 哲也）は、科学的な観点で自然由来のものが描かれた写生画などを題材とした、特殊切手「自然の記録シリーズ 第4集」を発行します。

第4集は、動物の図譜を取り上げます。

1 発行する郵便切手の内容

名 称	自然の記録シリーズ 第4集
発 行 日	2024年1月24日（水） ^{（注1）}
種 類	84円郵便切手（シール式）
シ ー ト 構 成 ・ 意 匠	 <p>(1) アナグマ (2) シカ (3) ウサギ (4) イヌ (5) キリン (6) ヤマアラシ (7) サル (8) ネコ (9) ロバ (10) テン 余白：クジラ</p> <p>西尾市岩瀬文庫蔵『本草図説』（部分）</p>
売 価	840円（シート単位で販売します。）
小 切 寸 法	(1)～(4)、(6)～(10) 縦30.0mm×横25.5mm (5) 縦37.0mm×横25.5mm
印 面 寸 法	(1)～(4)、(6)～(10) 縦27.0mm×横22.5mm (5) 縦34.0mm×横22.5mm
シ ー ト 寸 法	縦86.0mm×横160.0mm
切手デザイン	星山 理佳（切手デザイナー）
版 式 刷 色	オフセット6色
発 行 枚 数	2,000万枚（200万シート）
販 売 場 所	・ 全国の郵便局など ^{（注2）} ・ 郵便局のネットショップ内「切手・はがきストア」 ^{（注3）} ・ 銀座郵便局での通常払込みによる通信販売

（注1）切手の販売は、発行日の午前9時からとなります。

（注2）一部の郵便局においては、お取り寄せとなる場合があります。

売り切れる場合もありますので、あらかじめご了承ください。
(注3) 郵便局のネットショップ内「切手・はがきストア」への掲載は、2024年1月24日(水)の予定です。

2 発行する郵便切手のデザインについて

<『本草図説』について>

幕末の本草家・高木春山^{たかぎしゅんざん}(生年不詳~1852)による、魚・鳥・獣・虫・植物・鉱物・自然現象など、およそ全ての自然物を網羅した史上最大級の彩色博物図譜です。春山の確かな観察眼と画力からなる精密な写生画に、さまざまな書籍や春山自身の知見に基づいた解説を付しています。春山が志半ばで逝去したため未完ですが、195冊に及ぶ膨大な量とその質の高さは見る者を圧倒します。

<切手の意匠名について>

(1) アナグマ

ヨーロッパからアジアにかけて広く分布しますが、この絵のアナグマは毛の色や模様から西洋産と見受けられ、同地の図鑑を模写したものと思われます。なお、日本産のアナグマは毛色や姿形がタヌキと似ているために昔からよく混同され、いわゆる「タヌキ汁」は、実は「アナグマ汁」であるともいわれています。

(2) シカ

シカは古くから、良質な肉や皮を活用するために狩猟の対象とされてきた一方で、その鳴き声が歌人の心をくすぐり、和歌などに詠み込まれてきました。また、神の使いとして信仰の対象ともされています。シカに限りませんが、この絵のような白い個体は特に稀少で、聖獣とみなされていました。

(3) ウサギ

「因幡の白兔」や「かちかち山」など、古くから説話に登場して親しまれている動物ですが、ウサギが日本で飼われはじめたのは明治時代以降といわれています。春山はこの絵のような灰色がかかったウサギの他に、白色や褐色など、さまざまな毛色のウサギを描いており、人々が毛色の豊かさを楽しんでいたことがうかがえます。

(4) イヌ

日々の暮らしや狩猟のパートナーとして、最も古くから人間の生活に寄り添ってきました。世界各地に多様な品種がいます。江戸時代には博物学の広まりも相まってペットブームが巻き起こり、イヌは定番のペットとして愛され、専用の飼育書が出版されるほどでした。

(5) キリン

キリンが日本に渡来したのは明治時代以降で、このキリンの絵は幕府の蘭医・桂川甫周^{かつらがわ ほうしゅう}の「麒麟図」^{きりんず}を描き写したものと推測されます。同図は漢籍や蘭書をもとに、中国の神獣(麒麟)と動物学上のキリンを同定して描かれており、この絵にも両者のイメージの混在が見受けられます。

(6) ヤマアラシ

体に長く鋭い針状の毛を備えています。日本には江戸時代中期にもたらされ、その珍しさから代表的な見世物になり、庶民に親しまれました。春山は安永元(1772)年に師の田村藍水^{たむらんすい}(江戸時代の本草家・幕府医官)がヤマアラシを賜り、その護衛を命じられた際に実物を見て描いたといわれています。

(7) サル

描かれているのは茶褐色の毛で覆われ、顔などの皮膚が赤味を帯びた、日本の特産種であるニホンザルです。『本草図説』に記された解説文によると、「猿」という漢字を「サル」と読むのは誤りだそうので、「猿」はテナガザルを指し、「サル」は「猴」の漢字が使用されています。

(8) ネコ

イヌと同じく、古くから親しまれている動物です。日本にネコが渡来したのは、奈良時代に中国から書物を運び込むとき、ネズミの害を防ぐために船に載せたことが最初だといわれています。また、描かれている三毛猫は、平安時代にはいたといわれています。

(9) ロバ

ウマに似ていますが小さく、耳が長いのでウサギウマとも呼ばれます。日本には明治時代以後に渡来しました。数日間水なしで過ごせる上に、枯草などの粗食にも耐えるため、体の大きさの割合に対して最も食物が少なくて済む家畜とされています。

(10) テン

イタチに似ていますが、体が大きくがっしりしていて、とがった口と大きな耳が特徴です。描かれているのはホンドテンで、個体によって冬毛の色が異なり、黄色くなるのはキテン、褐色を帯びているのはステンと呼ばれます。描かれているのはキテンの一種で、鮮やかな黄色が目には美しいです。

(余白) クジラ

クジラはかつて魚類のひとつとして捉えられ、『本草図説』でも「水産之部」に分類されています。描かれているのはセミクジラで、その名は背びれがないために背中の曲線の美しさが際立つクジラ、「背美くじら（背が美しいクジラ）」に由来するといわれています。

3 その他

[「郵趣のための押印サービス」については別紙1をご参照ください。](#)

日本郵便株式会社銀座郵便局において、通信販売を行います。

[→通常払込みによる通信販売の詳細は、別紙2をご参照ください。](#)

通信販売についてのお知らせ

- 販売業者：販売業者名 日本郵便株式会社
代表者氏名 千田 哲也
住 所 〒100-8792
東京都千代田区大手町二丁目3番1号 大手町プレイスウエストタワー
受付窓口 お客様サービス相談センター 電話番号：0120-2328-86
受付時間 全日8:00～21:00
- 支払方法：ゆうちょ銀行の「振替払込書」の払込みによってお支払いいただきます。
- 申込期限：2024年2月26日（月）まで。
なお、申込期限前であっても、販売状況により早期に締め切ることがあります。
通信販売のお申込みを早期に締め切る場合は、弊社 Web サイトでお知らせします。
- 商品の引渡し時期：
2024年1月10日（水）までにお申込みの場合は、発行日から順次送付します。
2024年1月11日（木）以降にお申込みの場合は、商品到着までに、入金の確認後からおおむね3週間かかる場合があります。
- 返品に関する特約：
お届けした切手に^か疵^しがあった場合は、到着後、上記受付窓口にご連絡ください。良品と交換いたします。
また、切手の^か疵^し以外での返品・返金には応じかねます。
- 返金時の対応：
申込締め切り後のご注文のほか、本商品の発行が中止もしくは延期になった場合、販売開始前に注文が販売予定数に達した場合または売り切れ等の場合には、商品代金と送料を現金書留郵便物により返金いたします。なお、お申込み時にお支払いいただいた通常払込手数料については返金いたしかねますので、ご了承ください。
- ゆうちょ銀行の自動払込みによるお申込み：
特殊切手やふるさと切手を継続して購入をご希望の方は、1回のお申込みで継続して郵便切手のご購入ができる、ゆうちょ銀行の自動払込みを利用した通信販売サービスをご利用いただけます。
お申込みを希望されるお客さまは銀座郵便局 切手普及部にご連絡ください。
銀座郵便局 切手普及部 TEL 03-3524-2126
営業日時 月～金（祝日除く）の9時～17時

【お客さまのお問い合わせ先】

お客様サービス相談センター

<電話番号>

フリーダイヤル フミニハ ハー
0120-23-28-86

携帯電話からご利用のお客さま

0570-046-666（通話料はお客さま負担です。）

<ご案内時間>

全日：8:00～21:00

※おかけ間違いのないようご注意ください。

特殊切手「自然の記録シリーズ 第4集」 「郵趣のための押印サービス」

郵趣のための押印サービス

押印には、台紙などに切手を貼って押す「記念押印」と、実際に差し出される郵便物に切手を貼って押す「引受消印」があります。

記念押印は3mm～5mm、引受消印は10mm程度、印面にかかるように押します。

記念押印に用いる日付印は、第二種郵便料金相当額を1単位として、1単位につき1種類です。

また、引受消印に用いる日付印は、1通（個）の郵便物などにつき1種類です。

記念押印、引受消印ともに、切手への押印は最少回数で行います。









押印サービスの実施方法

「郵便窓口」で行うものと、郵便により申し込む「郵頼」の二つの方法があります。

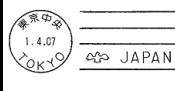
詳細は次のとおりです。

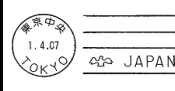
1 郵便窓口での押印（取扱郵便局は別表をご参照ください）

郵便局によっては、押印時間が下表の内容と異なる場合があります。詳しくは、取扱郵便局にお問い合わせください。

種類	絵入り（押印機）	絵入り（手押し）	黒活（和文ハト印）	黒活（機械ハト印）	黒活（欧文ハト印）
使用期間	2024年1月24日（水） のみ	2024年1月24日（水） のみ	2024年1月24日（水）のみ		
取扱郵便局	9:00～19:00	9:00～19:00	9:00～12:00		
別表 1	 記念押印・引受消印	 記念押印・引受消印	 記念押印・引受消印	 記念押印・引受消印	
別表 2		 記念押印・引受消印	 記念押印・引受消印	 記念押印・引受消印	
別表 3		 記念押印・引受消印	 記念押印・引受消印		 記念押印・引受消印

（注1）「絵入り」とは、絵入りハト印のことです。

また、「黒活」とは、和文ハト印、欧文ハト印および機械ハト印を総称するものです。

（注2）「引受消印」のうち、欧文ハト印および機械ハト印は、外国宛てとする郵便物に対するものに限ります。

（注3）押印見本（イメージ画像）の郵便局名の表示および年月日は、それぞれの使用郵便局名および使用年月日に読み替えます。

2 郵頼による押印

(1) 郵頼の意匠など

種類		絵入り	黒活
取扱郵便局	押印方法	申込期限	
		2024年1月10日(水)(当日消印有効)	
東京中央郵便局	押印機	 記念押印	 記念押印・引受消印
	手押し	 記念押印・引受消印	 記念押印・引受消印

(注1)「絵入り」とは、絵入りハト印のことです。

また、「黒活」とは、和文ハト印、欧文ハト印および機械ハト印の総称です。

(注2)「引受消印」のうち、機械ハト印については、外国宛とする郵便物に対するものに限ります。

(注3)押印見本(イメージ画像)の郵便局名の表示および年月日は、それぞれの使用郵便局名および使用年月日に読み替えます。

(2) 申込方法

発行する切手ごとに、申し込む郵便局を指定させていただきます。

所要の郵便切手代金(「普通為替」または「定額小為替」によります。以下同じです。)を添え、「記念押印(押印機)」、「記念押印(手押し)」、「引受消印(手押しのみ)」の各別にお申込みください。シート単位で販売するため、必要となるシート数の代金を添えてお申込みいただく必要がありますので、ご注意ください。

郵便切手代金が過剰の場合は差額分を通常切手にてお返しいたします。また、郵便切手代金が不足する場合は別途為替の追加送付をお願いさせていただきます。

なお、既に発行済みの郵便切手、郵便はがきなどに対しての郵頼は、受け付けいたしません。

また、黒活(機械ハト印)による押印において、切手の貼付位置は、印影がかかる位置になるよう指定してください(以下の図参照)。

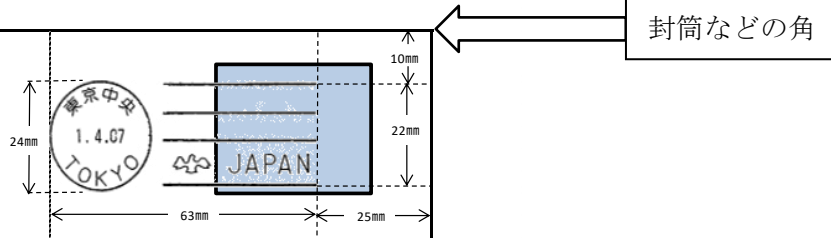

注：押印位置は封筒などの角から測ったものです。印影が切手に届くように貼付位置を指定してください。

ア 記念押印

郵便切手を貼る位置、郵便切手の意匠（種類）、押印箇所などを指定した封筒もしくは台紙またはこれに類するもので、材質が紙であるもの（1枚の大きさが26.7cm×19.7cm以内のもの。ただし、切手シートのまま押印を希望される場合は、22.9cm×16.2cm以上、33.2cm×24.0cm以内のものとしてください。押印機は台紙上部から16.5cmまでの範囲で押印可能です（※右図参照。）および返信用封筒（返送先を明記し、必要な郵便切手を貼り付けたもの）を送付してください。切手シートの寸法より返信用封筒が小さい場合は、切手シートを折り曲げて封入させていただきますのでご了承ください。

今回はシール式のため1シートの重さは2.5gです。返信用封筒の郵便料金にご注意ください。

押印箇所は、光沢紙などのような表面が特殊加工されていない材質の紙にしてください。

なお、申込封筒の表面左横には、それぞれ次のとおり朱書きしてください。

- | |
|-----------------------------------|
| (ア) 手押しによる押印…「自然の記録4集・手押し（東京中央局）」 |
| (イ) 押印機による押印…「自然の記録4集・押印機（東京中央局）」 |

【押印機で押印できる範囲】

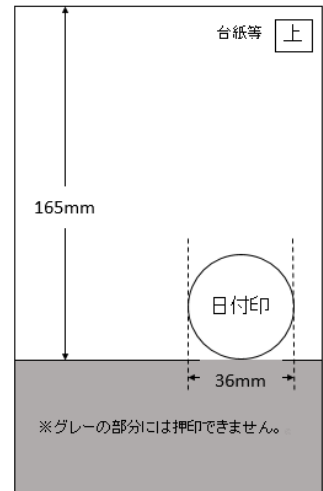

イ 引受消印

郵便切手の意匠（種類）を指定の上、宛名を明記した定形郵便物の大きさの封筒または私製葉書を送付してください。引受消印は、手押しによる押印のみを受け付けます。

なお、残りの切手シートは返送しますので、返信用封筒（返送先を明記し、必要な郵便切手を貼り付けたもの）を同封してください（1シートの重さは2.5gです。）切手シートの寸法より返信用封筒が小さい場合は、切手シートを折り曲げて封入させていただきますのでご了承ください。

また、申込封筒の表面左横には、それぞれ次のとおり朱書きしてください。

「自然の記録4集・引受（東京中央局）」

ウ 申込先（郵頼指定局）

取扱郵便局	押印方法	申込先
東京中央郵便局	手押し	〒100-8994 東京都千代田区丸の内二丁目7番2号 東京中央郵便局 「自然の記録4集・手押し（東京中央局）」郵頼担当係
	押印機	〒100-8994 東京都千代田区丸の内二丁目7番2号 東京中央郵便局 「自然の記録4集・押印機（東京中央局）」郵頼担当係

エ 申込期限

2024年1月10日（水）（当日消印有効）

オ 連絡先の記載

郵頼に関する確認の連絡をする場合があるので、押印指示書に、日中、連絡の取れる電話番号を記載してください。

注：押印指示書とは、購入する切手の種類・枚数（シート数）、貼り付ける切手の種類・貼付位置、押印する消印の種類・押印位置などを、図などを使って具体的に指示していただくものです。

別表1 絵入りハト印（手押し、押印機とも）、和文ハト印および機械ハト印

地方別	郵便局名
北海道	札幌中央
東北	仙台中央
南関東	横浜中央
東京	東京中央（注1）
東海	名古屋中央（注2）
近畿	大阪中央
九州	福岡中央

（注1）切手発行日の東京中央郵便局での押印は、東京中央郵便局窓口などでは行わず、京橋郵便局内に東京中央郵便局の記念押印特設会場を開設して行います（なお、郵便局名の表示は「東京中央」です。）。

（注2）切手発行日の名古屋中央郵便局での押印は、名古屋中央郵便局窓口などでは行わず、名古屋柳橋郵便局隣接の会議施設で名古屋中央郵便局の記念押印特設会場を開設して行います。

別表2 絵入りハト印（手押し）、和文ハト印および機械ハト印

地方別	郵便局名
信越	長野中央
北陸	金沢中央
東海	岐阜中央
近畿	京都中央および神戸中央
中国	広島中央
沖縄	那覇中央

別表3 絵入りハト印（手押し）、和文ハト印および欧文ハト印

地方別	郵便局名
北海道	旭川中央、函館中央および釧路中央
東北	青森中央、盛岡中央、秋田中央、山形中央および福島中央
関東	水戸中央、宇都宮中央、前橋中央、さいたま中央および千葉中央
南関東	甲府中央
東京	日本橋、京橋、芝、上野、渋谷および新宿
信越	新潟中央
北陸	富山中央および福井中央
東海	静岡中央および津中央
近畿	大津中央、奈良中央および和歌山中央
中国	鳥取中央、松江中央、山口中央および岡山中央
四国	松山中央、徳島中央、高松中央および高知中央
九州	北九州中央、長崎中央、佐賀中央、大分中央、熊本中央、宮崎中央および鹿児島中央

通信販売の実施

種 類	申込略称	申込限度	申込締切日
自然の記録シリーズ第4集	自然の記録4	シート単位で 20シートまで	2024年2月26日（月）

申込数量別送金額は下表のとおりです。

申込数量 (シート)	切手代金 (円)	送 料 (円)	合 計 (円)
1	840	470	1,310
2	1,680	470	2,150
3	2,520	470	2,990
4	3,360	470	3,830
5	4,200	470	4,670
6	5,040	470	5,510
7	5,880	470	6,350
8	6,720	490	7,210
9	7,560	490	8,050
10	8,400	490	8,890
11	9,240	490	9,730
12	10,080	490	10,570
13	10,920	490	11,410
14	11,760	490	12,250
15	12,600	490	13,090
16	13,440	490	13,930
17	14,280	490	14,770
18	15,120	490	15,610
19	15,960	490	16,450
20	16,800	490	17,290

〈通信販売振込先〉

口座番号:00140-3-95471 / 加入者名:一般通販係

※ 振替払込書には、住所・氏名・電話番号・お申し込みいただく切手などの
名称(申込略称)・注文数・送金額(切手などの代金+郵送料)を明記ください。

※ 別途払込手数料がかかります。ご了承ください。